

ACCESSOIRES BATT M203

EMBOUTS MAGNÉTIQUES

Conception de résistance au glissement et arrachement pour :

50 % de la charge de section max Ha12e=150 60D / Lg 2,40ml en version simple

100 % de la charge de section max Ha12e=150 60D / Lg 2,40ml pour la version double.

Version jaune pour
M203

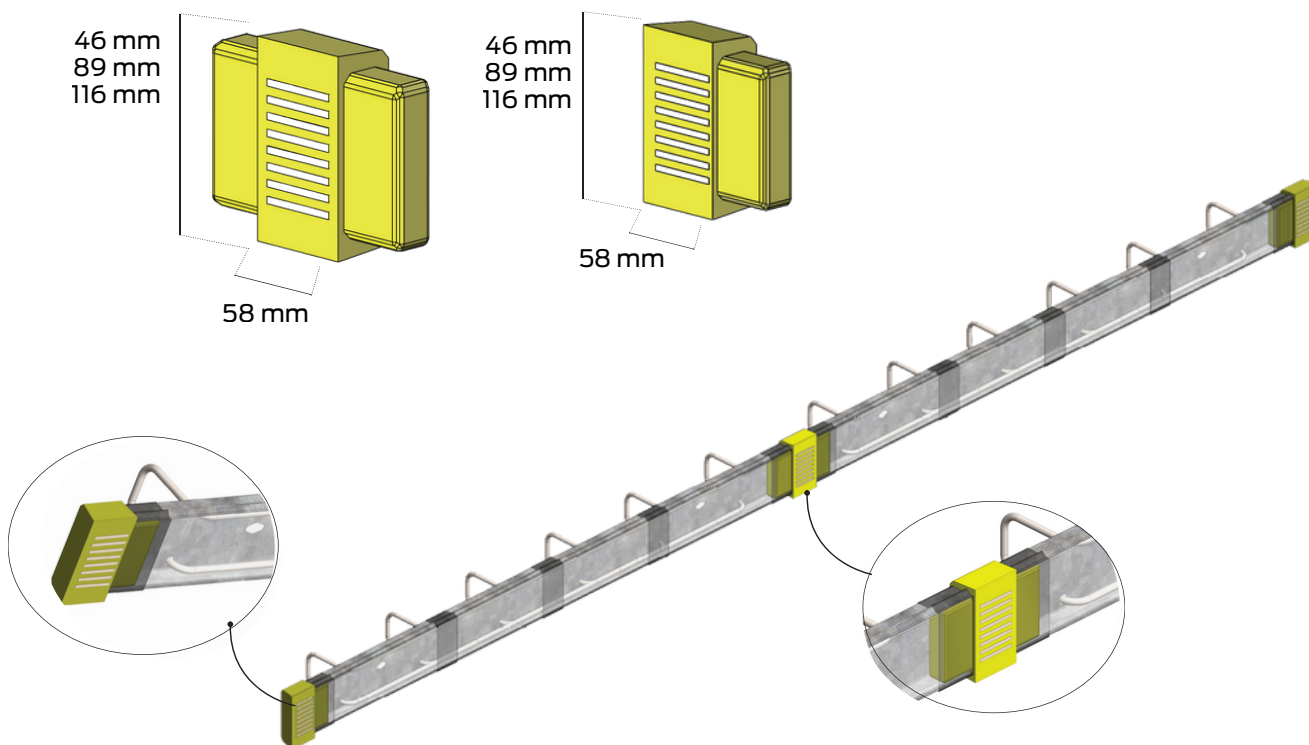

ENTRETOISES

L'entretoise s'utilise en association avec un des systèmes de fixation décrits ci-dessus. Elle assure un maintien complémentaire de la boîte contre le coffrage.

Longueur : 15 à 20 cm / 20 à 30 cm

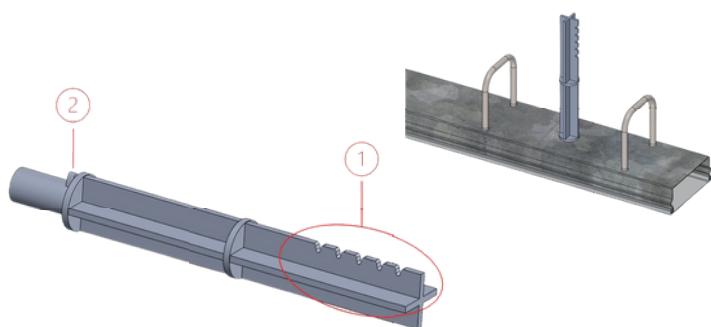

1 Encoches pour faciliter la découpe de l'entretoise, selon l'épaisseur du voile.

2 Insertion sans outil, fixation par clip.

TUBES DE DÉPLIAGE

Les armatures peuvent être redressées au moyen d'un tube biseauté :

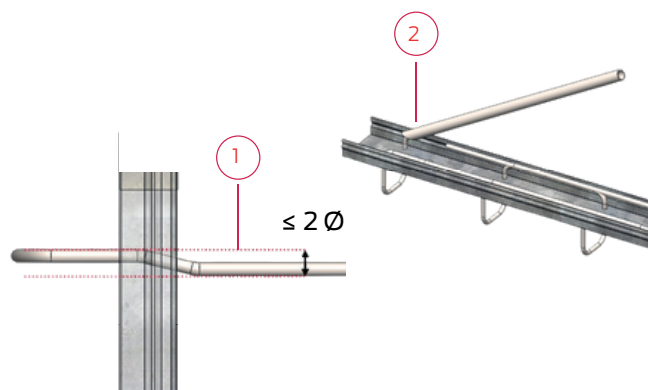

1 Le redressage des aciers doit limiter l'effet baïonnette à maximum 1x le diamètre de l'acier.

2 La pointe du biseau est à placer à l'extérieur de la boucle, en l'engageant au maximum sur la courbure au fur et à mesure du redressage.